

VS

Açı Ayarlı Hidrolik
Giyotin Makas

Serisi



Kusursuz
Kesim



Yüksek
Hız



Güçlü
Gövde



Yüksek
Hassasiyet



Mükemmel
Verim



Durmazlar son teknoloji ile donatılmış CNC makineleri, deneyimli mühendisleri ve yalın üretim teknikleriyle konusunda dünyadaki lider üreticilerden biridir.

Yükleme performanslı, hızlı, uzun ömürlü ve yenilikçi makineler, deneyimli ve geniş mühendis kadrosu ile müşteri ihtiyaçlarını en iyi karşılayacak şekilde AR-GE Merkezinde dizayn edilir.

Sac işleme makineleri sektöründe dünyanın en modern üretim tesislerinden



ETKİLİ
ÜRETİM

birine sahip olan Durmazlar, 1.000 kişilik uzman çalışan kadrosu, 150.000 m2 kapalı alana sahip modern üretim hatlarıyla dünyanın en teknolojik fabrikalarından biridir.

Durmazlar, yüksek teknoloji, kullanımı kolay, hızlı, çevreye duyarlı ve kazandıran makineleriyle her zaman yanınızdadır.

Durmazlar, makinelerini markasıyla **DURMA** dünya pazarlarına sunmaktadır.



1

Yüksek teknoloji,
modern üretim hatları



2

Kaliteli, üst segment
komponentler



3

AR-GE merkezinde
geliştirilen kusursuz
makineler

VS

VS Serisi

Açı Ayarlı Hidrolik Giyotin Makas

Hassas kesimler için sağlam tasarım (± 0.05 Arka dayama pozisyonlama hassasiyeti)

İleri teknoloji VS açı ayarlı hidrolik giyotin makas ile $0^{\circ} 30'$ - $2^{\circ} 30'$ arasında hızlı ve yüksek hassasiyette kesimler mümkündür. Kolay kullanım ve kaliteli kesimler ile farklı alanlarda kullanımı uygundur. Tüm kesme parametrelerinde hassas ve mükemmel kesimler elde etmek mümkündür.

Yüksek verimde maksimum güvenlikle donatılmış VS makaslar hassas kesimleri ile farkını ortaya koymaktadır.

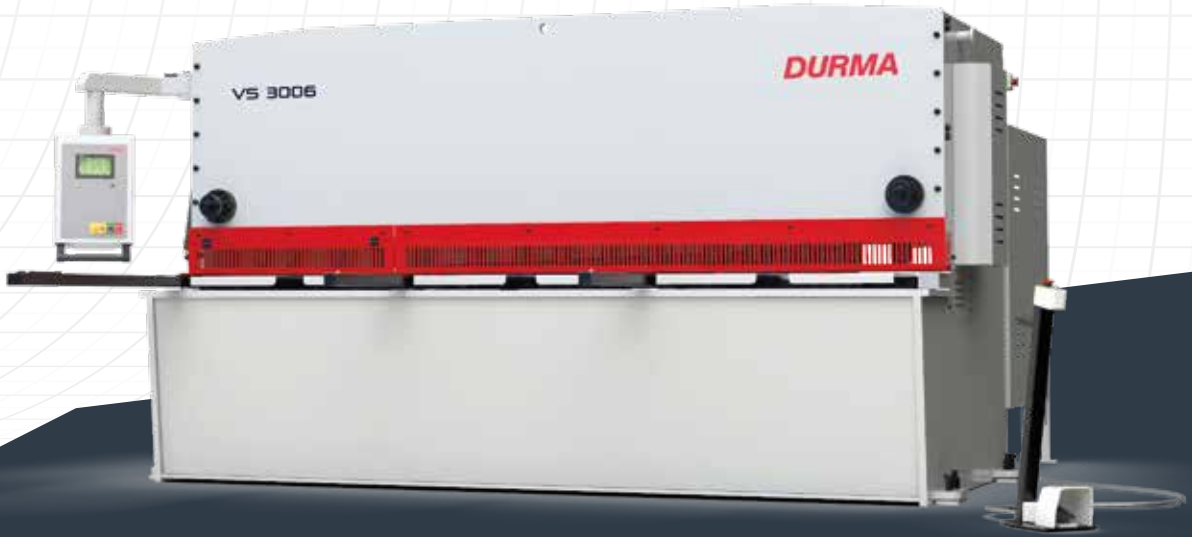

Standartlarınızı Yükseltin

Hassas kaliteli kesimler

Dünya standartlarında ileri teknoloji ürünler ile donatılmış VS makaslar ihtiyacınız için kesin çözümler sunar.



Neden DURMA Makasları

- Daha kaliteli ve hızlı kesimler
- Otomatik boşluk ayarı
- Daha güçlü ve dayanıklı gövde yapısı
- Yüksek hassasiyet ve tekrarlanabilirlik
- High-tech mükemmel ekipmanlar
- Bakım maliyetleri düşük
- İşletmenize değer katar
- Güvenilir marka

Toplam malzeme boyunda minimum doğrusalık hassasiyeti ve burulma toleranslarını sağlamak için kesme açısını minimize ettik.

VS

GÜCÜNÜZE GÜÇ KATAR

Performans ve Verimlilik

Yenilikçi ve ileri teknoloji ürünü makineler üreterek farkını ispatlamış DURMAZLAR, AR-GE Merkezi'nde yetiştirdiği uzman kadrosuyla inovasyon ruhunu makinelerine yansıtmaktadır.

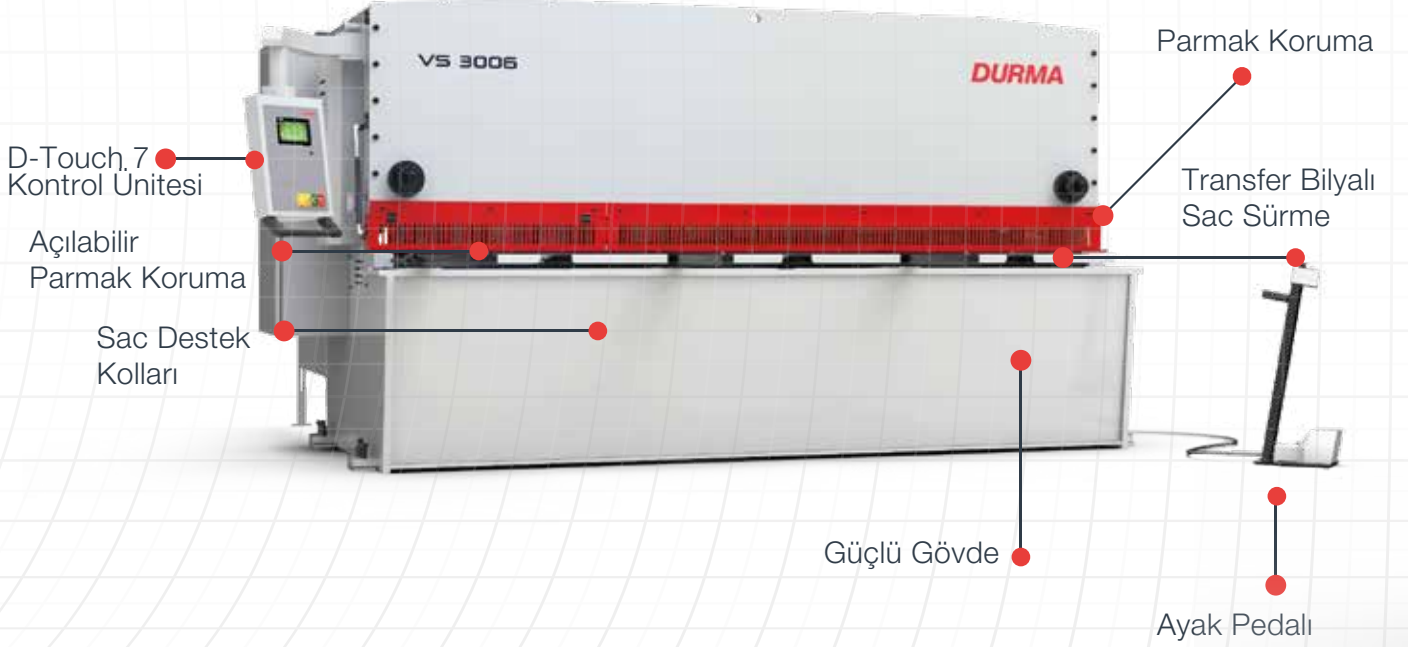

Genel Özellikleri

- Kusursuz kesim sonuçları için sağlam tasarım & güçlü gövde
- Uzun ömürlü, hassas kesim yapabilen sertleştirilmiş ve taşlanmış bıçaklar
- CE standartlarında güvenlik
- Ekonomi ve mükemmel kesim performansının bileşimi
- CNC üniteden kontrollü bıçak boşluk ve kesme açısı ayarı
- Kullanımı kolay CNC dokunmatik kontrol ünitesi
- İnce veya kalın, dar veya geniş sac kesimleri için esnek kullanım alanı
- Daha rahat bir kullanım için otomatik kalkın arka dayama
- Sac destek kolları
- Otomatik besleme ve konveyör sistemleri
- Malzeme sürme ve kesim işlemlerini kolaylaştırmak için T kanallı ön destek kolları
- Transfer bilyalı ön sac sürme plakalar

Özel Projeler

■ CNC Besleme Sistemi



VS

D-Touch 7 Kontrol Ünitesi



Hızlı data girişi



Kolay bağlantı USB port



Ethernet Rj-45 10/100M



Kolay programlama

D-Touch 7 ile kesimler daha kolay

Kullanım kolaylığı sağlayan arayüzüyle işlemleri basit hale getiren D-Touch 7 sunduğu sınırsız programlama ve malzeme girişi özellikleriyle saniyeler içinde kusursuz kesim yapmanıza imkan sağlıyor.



- Geniş, renkli, dokunmatik ekranlı (LCD 7" 800x480)
- Hızlı veri girişi
- Kolay iletişim
- USB girişi
- Ethernet: RJ-45 10/100M
- İşletim sistemi: Windows CE
- Sınırsız program ve adımları
- Sınırsız malzeme tipi

VS Serisi Özellikleri

VS Serisi standart ve opsiyonel seçenekleriyle ihtiyacınıza uygun çözümler sunarak işletmenize değer katar. Yüksek verim, yüksek hassasiyet, yüksek performans kriterleriyle üretilen ileri teknolojik özellikleriyle kullanıcı dostu olduğunu kanıtlamış VS Serisi kullanım kolaylığı sayılayan arayüzüyle sektörün en iyisi olduğunu ispatlamıştır.



■ Parmak Koruma, Bilya Taneli Sac Sürme Plakaları, Baskı Silindirleri



■ Boğaz Derinliği
Minimum 350 mm olan boğaz derinliği bıçak boyundan daha uzun sacların kesilmesine olanak sağlar.



■ Işık Perdeli Parmak Koruma



■ Açı Ayarlı Gönye

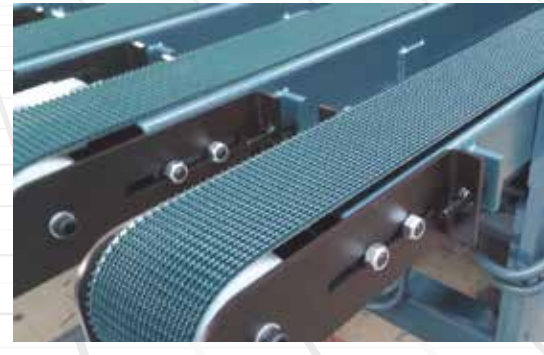

■ Konveyör Sistemi

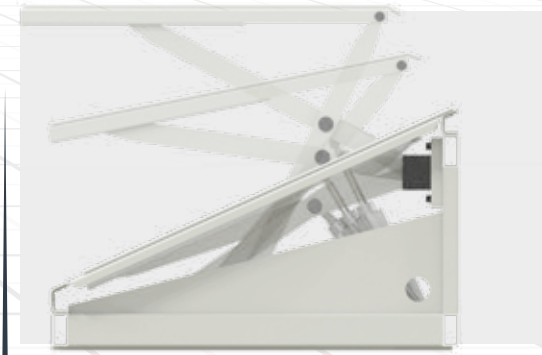

■ Sac Tahliye Sistemi

VS

SAC DESTEK SİSTEMLERİ

- Daha kaliteli ve hızlı kesimler
- Kolay ve güvenli kullanım
- Yüksek hassasiyet ve tekrarlanabilirlik



- Hız ve yüksek hassasiyet
- Güvenli hareket
- Her noktada ayar yapılabilme özelliği
- Çarpmalara dayanıklı
- Bakım gerektirmez
- Daha iyi ve hızlı kesimler
- Kolay ve güvenli kullanım
- Yüksek hassasiyet ve tekrarlanabilirlik

Neden DURMA Arka Dayama?

Kesim kalitesini etkileyen en önemli faktörlerden biri arka dayamanın dizaynı ve stabilitesidir.

Kaliteli kesim, hatasız ürün stabil ve hassas bir arka dayama ile mümkündür.

Ballscrew millerle hareket eden yüksek hızlı arka dayama uzun ömür, hassasiyet ve çarpmalara karşı dayanıklılık dikkate alınarak dizayn edilmiştir.

Sac Destek Sistemleri

■ Pnömatik Sac Destek Sistemi - Tek Adımlı

DURMA I

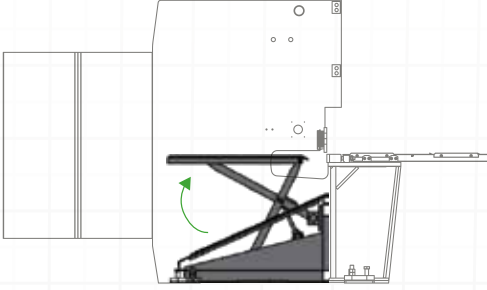

Adım 1

Kesim işlemi başlamadan önce pnömatik tahrikli tabla yukarı pozisyonda durarak saca destek olur.

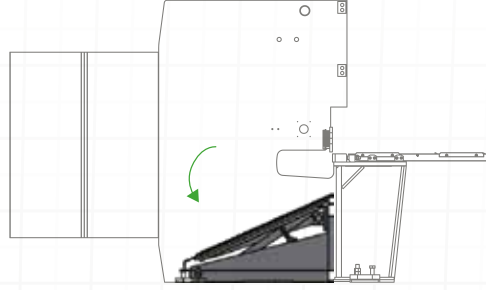

Adım 2

Tabla, kesim başlar başlamaz bir alt kademeye inerek kesilen sacın üzerine düşmesi sağlanır.

■ Pnömatik Sac Destek Sistemi - Çift Adımlı

DURMA IV

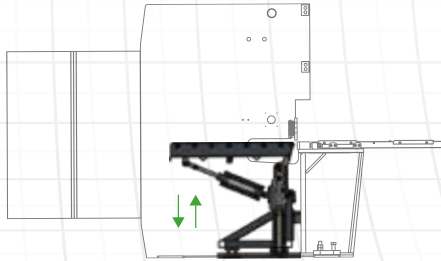

Adım 1

1 Kesim işlemi başlamadan önce pnömatik tahrikli tabla yukarı pozisyonda durarak saca destek olur.

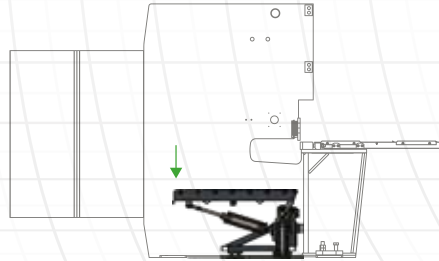

Adım 2

Tabla, kesim başlar başlamaz bir alt kademeye inerek kesilen sacın üzerine düşmesi sağlanır.

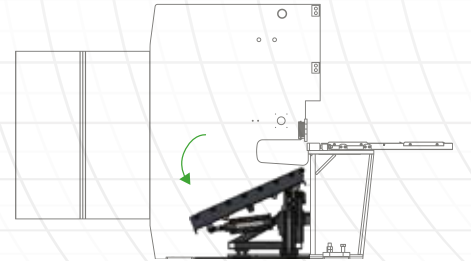

Adım 3

Kesim bitip üst tabla geriye döndükten sonra tabla kapanma hareketi yaparak sacın tahliyesi sağlanır.

VS Serisi Teknik Detaylar

VS Serisi	Kesme Uzunluęu	Kesme Kapasitesi		Vuruř/dak.	Kesme Açıřı		Baskı Silindirleri	Baskı Silindirlerin Gücü		Arka Dayama Mesafesi
		MS (450 N/mm ²)	SS (700 N/mm ²)	Minimum - Maksimum	Minimum	Maksimum		Minimum	Maksimum	
		mm	mm	1/dak.	°	°		mm	Ton	
	A									
3006	3080	6	4	12 - 20	0° 30'	2°	16	4	20	1000
6006	6080	6	4	6 - 10	0° 30'	2°	29	10	20	1000
6013	6080	13	10	5 - 10	0° 30'	2° 30'	29	29	58	1000

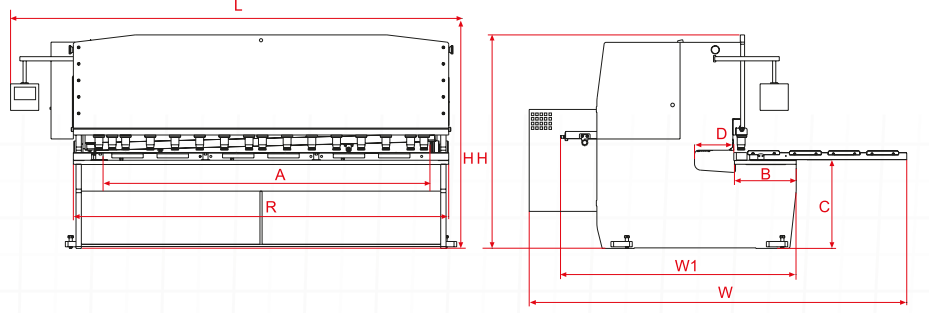

Arka Dayama Hızı	Motor Gücü	Yağ Kapasitesi	Boğaz Derinliği	Ön Kollar	Tabla Yüksekliği	Tabla Genişliği	Tabla Uzunluğu	Uzunluk	Genişlik	Toplam Genişlik	Yükseklik	Ağırlık
mm/sn.	kW	lt	mm	Adet	mm	mm	mm	mm	mm	mm	mm	~kg
			D	3	C	B	R	L	W1	W	H	
200	11	125	350	3	820	494	3280	4100	2050	3650	1950	7980
200	22	200	350	6	900	630	6370	7300	2150	3400	2750	25500
200	37	400	350	6	950	650	6375	7400	2200	3700	2900	33820

VS

STANDART & OPSİYONEL EKİPMANLAR

Standart Ekipmanlar

St44 Al çelik konstrüksiyon & kaynak sonrası stres giderilme prosesi uygulanmış gövde
Kullanımı kolay CNC dokunmatik kontrol ünitesi - D-Touch 7
CNC üniteden kontrollü otomatik açı ayarı, bıçak boşluk ayarı, kesme boyu ayarı
Bilya taneli ön sac sürme plakaları
Ballscrew arka dayama 1000mm
1000mm açılabilir ön parmak koruma
1500mm T kanallı cetveli gönye
1000mm T kanallı stoplamalı ön kollar
Kesim hattı aydınlatması ve gölge teli
350 mm boğaz derinliği
Otomatik olarak basıncı ayarlanan baskı silindirleri
Dört kenarlı alt ve üst bıçaklar
CE standartlarına uyumluluk

Opsiyonel Ekipmanlar

Lazer kesme hattı
Parmak koruması için ışık perdesi
Pnömatik sac destek sistemi "standart Durma I"
Pnömatik sac destek sistemi "iki adımlı Durma IV" Hidrolik burulma önleme sistemi
Özel boğaz derinliği
1250 mm arka dayama
X1, X2 eksenleri
Yağ soğutucu (6006 ve 6013'de standarttır.)
Yağ ısıtıcı
Manuel merkezi yağlama (6006 ve 6013 den standarttır.)
Motorlu merkezi yağlama
0-180° ayarlanabilir açılı gönye
İlave ön kollar
Özel bıçaklar
Sıcaklık ölçümü
Deniz aşırı ülkeler için özel ambalaj

HER ZAMAN HIZLI SERVİS VE YEDEK PARÇA HİZMETİ





DURMA ile her zaman en iyi servis hizmeti deneyimini yaşayacaksınız. Yetkin personelimiz ve her zaman hazırda bulunan sarf yedek parça stoklarımız ile ihtiyacınız olduğu her an en kısa sürede temin edeceğimizi garanti ediyoruz. Konusunda uzman ve deneyimli servis teknisyenlerimiz ihtiyacınız olduğunda hizmet vermek için her zaman hazır. Çeşitli eğitimler ve uygulamalarla zenginleştirilen kurslarımızda aldığınız eğitimler, makineleri verimli olarak kullanmada size avantaj sağlayacaktır.

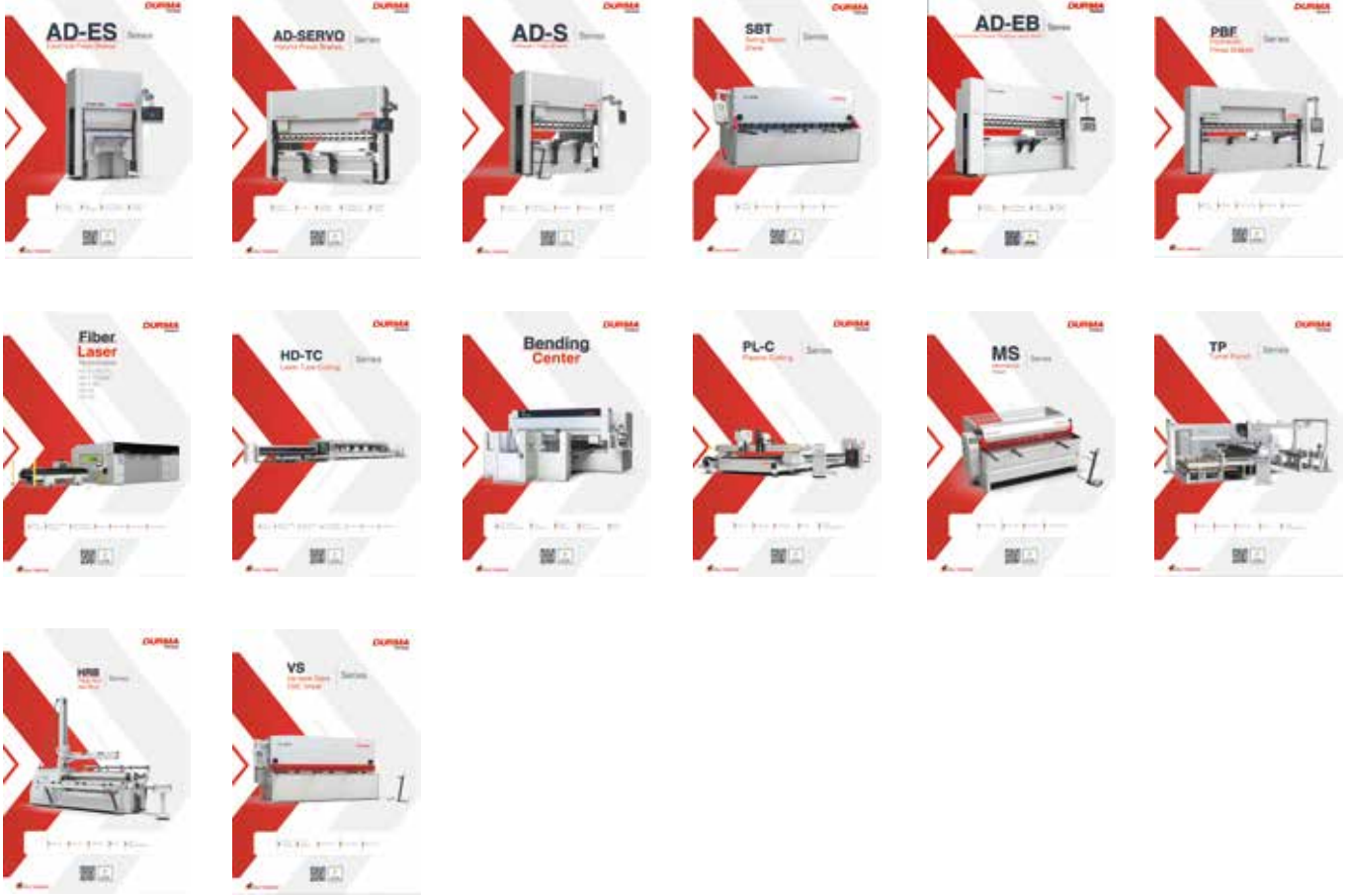

Ürün Grupları

DURMA



-  Durma International
-  durmainternational
-  durmaint
-  durmamachines
-  Durmazlar



TR 2024/08/V03



Durmazlar Makina San. ve Tic. A.Ş.
OSB 75. Yıl Bulvarı Nilüfer-Bursa /
Türkiye
P: +90 224 219 18 00
F: +90 224 242 75 80
info@durmazlar.com.tr

www.durmazlar.com.tr